

TOLVAS AUTODESCARGABLES

LÍNEA

IN/NOVA

- > 17.500 l
- > 21.500 l



COMOFRA
Moviendo límites



DISEÑO Y RESISTENCIA

1 eje con 2 ruedas, optimizando los movimientos en el campo.
Estructura de alta resistencia para soportar esfuerzos permanentes.
Chasis tubular robusto, con lanza integrada para uso con distintos neumáticos.

SISTEMA DE EJES Y RUEDAS

Eje en perfil grey con puntas desmontables y mazas de fundición nodular.
Rodamientos gemelos HM518 445-410 y mazas de rueda en baño de aceite.
Regulación de montaje del eje para optimizar la distribución de cargas hacia el enganche.

SISTEMA DE DESCARGA

Sinfín barredor y elevador cementados y balanceados electrónicamente.
Accionamiento por TDP (540 rpm) con caja escuadra en baño de aceite y engranajes cónicos.
Tubo de descarga Ø 450 mm para una rápida evacuación del cereal.
Válvula cuchilla de descarga con comando hidráulico.
Descarga por gravedad con boquillas laterales y tapas accionadas por manijas a lo largo de la batea inferior.

ACCESORIOS Y SEGURIDAD

Cobertor de lona accionado desde el piso.
Sistema de limpieza inferior con puertas independientes y traba de seguridad.
Luces LED traseras, paragolpes plegable y triángulos reflectivos.
Escalera trasera, depósito de agua para lavamanos y cajón portaherramientas.

PINTURA Y ACABADO

Equipo pintado con fondo y esmalte poliuretánico, que asegura una mayor durabilidad y protección.

OPCIONALES

Neumáticos, balanza electrónica, sistema contra incendios, cuchara direccional eléctrica, sistema de cámaras y manifold electrohidráulico.

INNOVA
EFICIENCIA
EN CADA DETALLE

**DESCARGA RÁPIDA
Y ESTRUCTURA RESISTENTE
PARA UN DESEMPEÑO
SUPERIOR EN EL CAMPO**



Especificaciones Técnicas | Línea Innova

MODELO	TA 26000	TA 30000	TA 35000
CAPACIDAD DE CARGA (Lts)	26000	30000	35000
POTENCIA REQUERIDA (HP)	100/110	120	140
RPM DE PTO	540		
SISTEMA HIDRÁULICO	2 cilindros doble efecto/accionando tubo de descarga y guillotina de cierre		
DIÁMETRO TUBO DE DESCARGA (mm)	450		
TIEMPO DE DESCARGA APROX (MIN)	3,5	4,0	4,5
MANDO SINFIN DESCARGA	Caja de engranajes templados, en baño de aceite		
MANDO SINFIN HORIZONTAL	Reducción cadena a rodillos ASA 80H (1")		
NÚMERO DE EJES (Un)	2		
NEUMÁTICOS (STD)	23,1 X 30 - 16T	24,5 X 32 16 T Ó 28L X 26 16 T	
CANTIDAD NEUMÁTICOS	4		
BATEA INFERIOR C/DESCARGA RÁPIDA	Tapas accionadas por manija con traba de seguridad		
BOQUILLAS LATERALES INFERIORES	Permite descargar en forma directa sin acción hidráulica		
PARAGOLPE TRASERO	De chapa plegada y rebatible		
PESO EN VACÍO (kg)	5400	5500	5750
ELEMENTOS DE SERIE	Luces LED Pintura esmalte poliuretánico Lona protectora de carga Caja de herramientas Depósito de agua de 32 Lts		
OPCIONALES	Neumáticos Balanza electrónica Sistema contra incendios Cuchara direccional eléctrica Sistema de cámaras Manifold electrohidráulico		

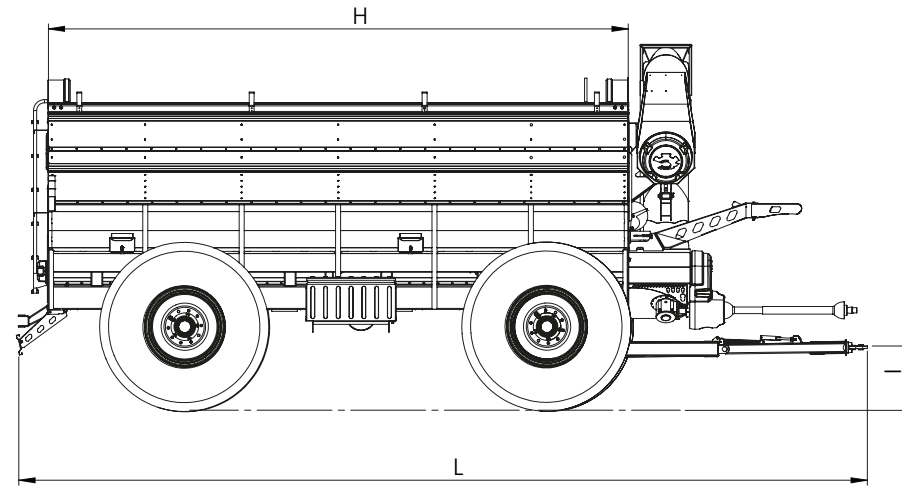
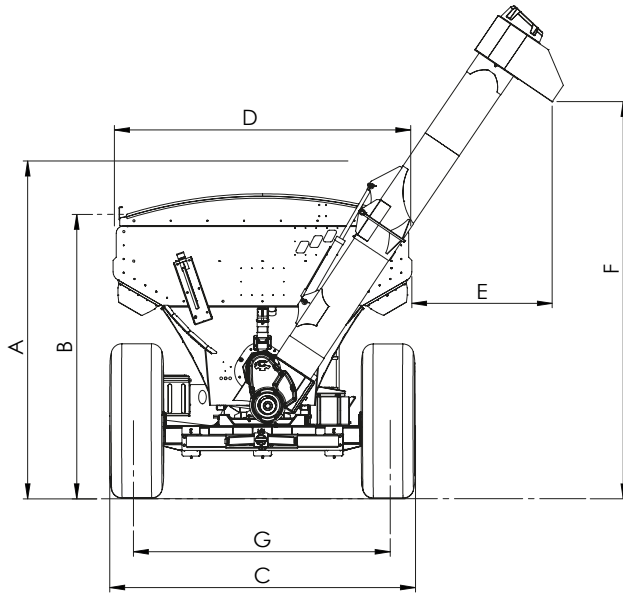

MODELO	TA 17500	TA 21500
ALTURA MAXIMA (A)	2916	3122
ALTURA DE CARGA (B)		
ANCHO S/NEUMÁTICOS (C)	3107	3429
ANCHO DE CAJA (D)	3049	3615
DISTANCIA DE CARGA AL NEUMAT (E)	1591	1440
ALTURA DE DESCARGA (F)	4431	4484
TROCHA (G)	2506	2641
LONGITUD DE LA CAJA (H)	4501	4501
ALTURA DEL ENGANCHE POS HORIZ (I)	620	640
LONGITUD TOTAL (L)	7039	7015

Unidad de medida: mm



GESTIÓN
DE LA CALIDAD





COMOFRA

Moviendo límites

Ruta Provincial N°6, Monte Buey (2589), Córdoba

Teléfono: (03467) 470138

Ventas: +54 (03467) 445775

administracionventas@comofrasrl.com.ar

WWW.COMOFRASRL.COM.AR

