

TOLVAS AUTODESCARGABLES

LÍNEA

IN/NOVA X-TREME



- > 26.000 l
- > 30.000 l
- > 35.000 l



COMOFRA
Moviendo límites



DISEÑO Y RESISTENCIA

2 ejes que optimizan la distribución de carga, el tiro del tractor y la funcionalidad general.

Eje trasero en perfil grey, robusto y resistente, con regulación de montaje para optimizar la carga.

Eje delantero basculante, con aro giratorio a bolitas, que copia irregularidades del terreno, asegurando estabilidad, durabilidad y confiabilidad.

Chasis tubular con estructura de alta resistencia para soportar esfuerzos permanentes.

Lanza con registro en altura, punta rebatible y enganche amortiguado.

SISTEMA DE DESCARGA

Sinfín barredor y elevador cementados y balanceados electrónicamente.

Accionamiento por TDP (540 rpm) con caja escuadra en baño de aceite y engranajes cónicos.

Tubo de descarga Ø 450 mm para una descarga rápida y completa.

Válvula cuchilla con comando hidráulico para apertura y cierre.

Descarga por gravedad mediante boquillas laterales y tapas accionadas por manijas a lo largo de la batea.

SISTEMA DE ACCIONAMIENTO HIDRÁULICO

Comando hidráulico para la apertura/cierre de la guillotina y accionamiento del tubo de descarga.

ACCESORIOS Y SEGURIDAD

Cobertor de lona con sistema de destape rápido, accionado desde el piso.

Sistema de limpieza inferior c/puertas independientes y traba de seguridad.

Iluminación LED trasera, luces de posición, giro, stop y reflector en el tubo de descarga.

Paragolpes rebatible, triángulos reflectivos, escalera externa e interna, depósito de agua y cajón portaherramientas de plástico rotomoldeado.

Sistema de cámaras con visión nocturna desde la cabina del tractor (excepto TA26000).

PINTURA Y ACABADO

Equipo pintado con fondo y esmalte poliuretánico, que asegura una mayor durabilidad y protección.

OPCIONALES

Neumáticos, balanza electrónica, sistema contra incendios, cuchara direccional eléctrica y manifold electrohidráulico.

X-TREME

**RESISTENTE, POTENTE
Y DISEÑADA PARA
SOPORTAR CONDICIONES
DIFÍCILES EN TRABAJO**



Especificaciones Técnicas | Línea Innova X-Treme

MODELO	TA 26000	TA 30000	TA 35000
CAPACIDAD DE CARGA (Lts)	26000	30000	35000
POTENCIA REQUERIDA (HP)	100/110	120	140
RPM DE PTO	540		
SISTEMA HIDRÁULICO	2 cilindros doble efecto/accionando tubo de descarga y guillotina de cierre		
DIÁMETRO TUBO DE DESCARGA (mm)	450		
TIEMPO DE DESCARGA APROX (MIN)	3,5	4,0	4,5
MANDO SINFIN DESCARGA	Caja de engranajes templados, en baño de aceite		
MANDO SINFIN HORIZONTAL	Reducción cadena a rodillos ASA 80H (1")		
NÚMERO DE EJES (Un)	2		
NEUMÁTICOS (STD)	23,1 X 30 - 16T	24,5 X 32 16 T Ó 28L X 26 16 T	
CANTIDAD NEUMÁTICOS	4		
BATEA INFERIOR C/DESCARGA RÁPIDA	Tapas accionadas por manija con traba de seguridad		
BOQUILLAS LATERALES	Permite descargar en forma directa sin acción hidráulica		
PARAGOLPE TRASERO	De chapa plegada y rebatible		
PESO EN VACÍO (kg)	5400	5500	5750
ELEMENTOS DE SERIE	Luces LED Pintura esmalte poliuretánico Lona protectora de carga Caja de herramientas Depósito de agua de 32 Lts		
OPCIONALES	Neumáticos Balanza electrónica Sistema contra incendios Cuchara direccional eléctrica Manifold electrohidráulico		

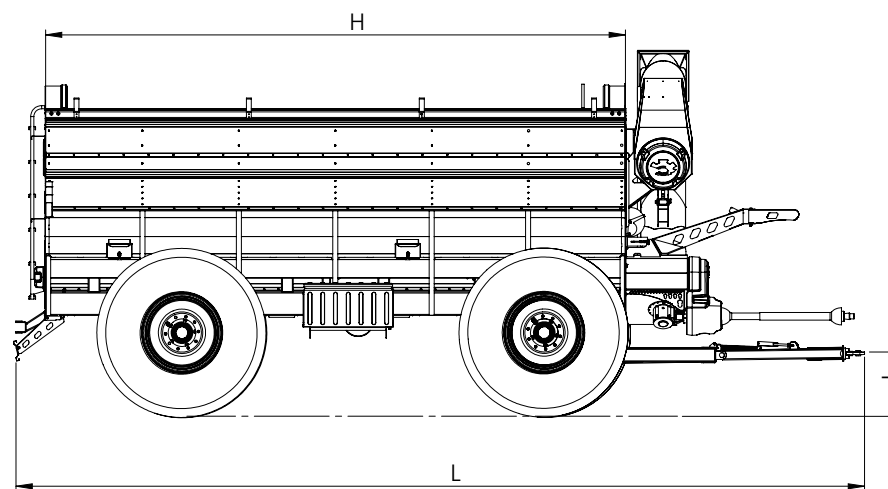
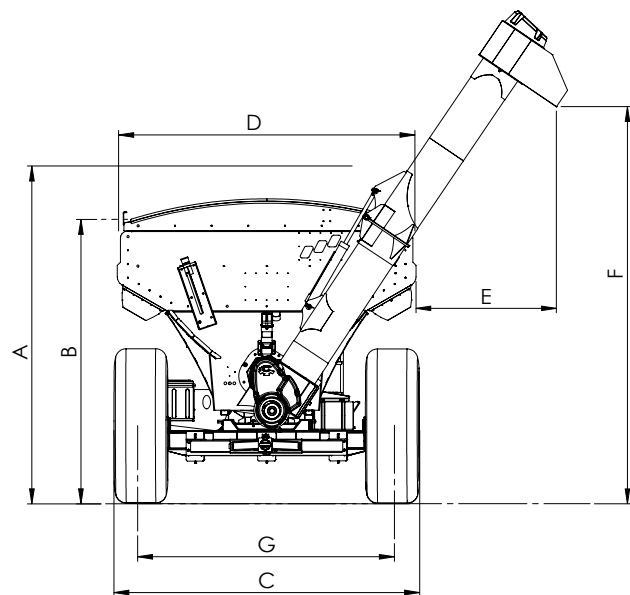

GESTIÓN
DE LA CALIDAD



MODELO	TA 26000	TA 30000	TA 35000
ALTURA MAXIMA (A)	3404	3651	3787
ALTURA DE CARGA (B)	3146	3393	3490
ANCHO S/NEUMÁTICOS (C)	3377	3539	3539
ANCHO DE CAJA (D)	3329	3335	3715
DISTANCIA DE CARGA AL NEUMAT (E)	1567	1430	1455
ALTURA DE DESCARGA (F)	4434	4530	4471
TROCHA (G)	2806	2934	2934
LONGITUD DE LA CAJA (H)	5895	5898	5898
ALTURA DEL ENGANCHE POS HORIZ (I)	660	660	660
LONGITUD TOTAL (L)	8628	8669	8669



COMOFRA

Moviendo límites

Ruta Provincial N°6, Monte Buey (2589), Córdoba

Teléfono: (03467) 470138

Ventas: +54 (03467) 445775

administracionventas@comofrasrl.com.ar

WWW.COMOFRASRL.COM.AR

