

TOLVAS AUTODESCARGABLES

LÍNEA

Buho XTREME



- > 35.000 l
- > 38.000 l
- > 45.000 l



COMOFRA
Moviendo límites



DISEÑO Y RESISTENCIA

Construidas para uso intensivo con alta resistencia estructural en todo su tipo constructivo. Diseño de 2 ejes que optimiza la distribución de carga, mejora el tiro del tractor y asegura una funcionalidad de excelencia.

EJES Y ESTRUCTURA

Eje trasero robusto y resistente, desarrollado en perfil grey, con regulación de montaje para optimizar la distribución de cargas.

Avantren delantero fabricado en acero con aro bolita y sistema basculante, que permite copiar irregularidades del terreno, garantizando excelente transitabilidad, estabilidad en el giro, durabilidad y confiabilidad extremas.

Chasis de diseño tubular y estructura resistente.

SISTEMA DE ENGANCHE Y LANZA

Lanza con registro en altura, que permite compensar el uso de diferentes neumáticos opcionales.

Punta de lanza rebatible y enganche amortiguado para mayor confort y seguridad.

SISTEMA DE DESCARGA:

Descarga por sinfín: sinfín barredor y elevador, ambos cementados y balanceados electrónicamente.

Descarga por gravedad: mediante boquillas laterales y tapas acción por manija a lo largo de la batea. En TA 45000 con accionamiento hidráulico.

Accionamiento mediante TDP (540 rpm) con caja escuadra en baño de aceite y engranajes cónicos.

Válvula cuchilla de descarga con mando hidráulico.

Tubo de descarga Ø 515 mm, que asegura una descarga rápida y completa del cereal.

Sistema de cuadro superior abulonado, que facilita el mantenimiento.

SISTEMA DE ACCIONAMIENTO HIDRÁULICO

Apertura y cierre de guillotina.

Accionamiento del tubo de descarga.

RUEDAS Y MAZAS

Mazas de rueda de 10 bulones, fabricadas en fundición nodular.

Uso de rodamientos gemelos HM518 445-410. Puntas de ejes abulonadas y desmontables, fabricadas en acero de alta resistencia.

SISTEMA DE LIMPIEZA

Limpieza inferior en toda la longitud de la tolva, con puertas de apertura independientes mediante manijas individuales con traba de seguridad.

TA 45000 con accionamiento hidráulico.

PINTURA Y ACABADO

Equipo pintado con fondo y esmalte poliuretánico, que asegura una mayor durabilidad y protección.

SISTEMA DE CÁMARAS

3 cámaras más 1 monitor en cabina. Tecnología de visión nocturna de serie, que facilita el control en condiciones de poca visibilidad.



Accesorios Incluidos

- Cobertor de lona accionado desde el piso, con cierre total para protección del cereal.
- Sistema de luces: instalación eléctrica completa con luces de posición, giro, stop y reflector en el tubo de descarga.
- Paragolpes reforzado rebatible, que facilita el transporte.
- Escalera externa e interna, para acceso seguro a la tolva.
- Depósito de agua para lavamanos, que mejora la higiene del operador.
- Cajón portaherramientas de plástico rotomoldeado, resistente y práctico.
- Luz en el tubo de descarga, que mejora la visibilidad en tareas nocturnas.
- Triángulos reflectivos traseros de gran tamaño, garantizando la seguridad en el transporte.



**PRECISIÓN, TECNOLOGÍA
Y VISIÓN TOTAL CON
CÁMARAS INTEGRADAS,
PARA UN CONTROL
ABSOLUTO**



Especificaciones Técnicas | Línea Buho X-Treme

MODELO	TA 35000	TA 38000	TA 45000
CAPACIDAD DE CARGA (Lts)	35000	38000	45000
POTENCIA REQUERIDA (HP)	140	150	180
RPM DE PTO	540		
SISTEMA HIDRÁULICO	2 cilindros doble efecto/accionando tubo de descarga y guillotina de cierre		
DIÁMETRO TUBO DE DESCARGA	515		
TIEMPO DE DESCARGA APROX	3,0	3,5	4,0
MANDO SINFIN DESCARGA	Caja de engranajes templados, en baño de aceite		
MANDO SINFIN HORIZONTAL	ASA 100H (1 ^{1/4} "		
NÚMERO DE EJES	2		
NEUMÁTICOS	24,5 X 32 Ó 28L X 26	28LX26 X 2 DEL 23,1X26 X4 DUAL ATRAS	
CANTIDAD NEUMÁTICOS	4	6	
BATEA INFERIOR C/DESCARGA RÁPIDA	Tapas accionadas por manija con traba de seguridad		Cilindros hidráulicos
BOQUILLAS LATERALES	Permite descargar en forma directa sin acción hidráulica		
PARAGOLPE TRASERO	De chapa plegada y rebatible		
PESO EN VACÍO	5850	6100	6800
ELEMENTOS DE SERIE	Cámaras de visión nocturna Luces LED Pintura esmalte poliuretánico Lona protectora de carga Caja de herramientas Depósito de agua de 32 Lts		
OPCIONALES	Neumáticos Balanza electrónica Sistema contra incendios Cuchara direccional eléctrica Sistema de cámaras Manifold electrohidráulico		



Dimensiones | Línea Buho X-Treme

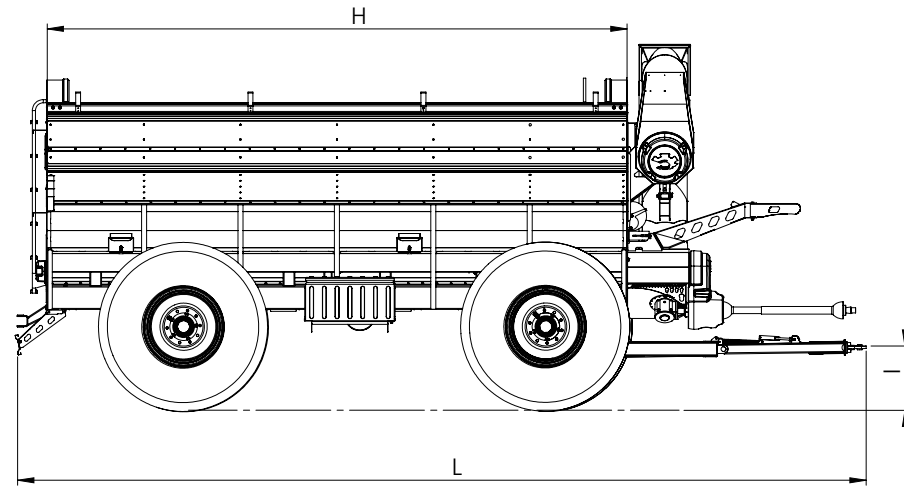
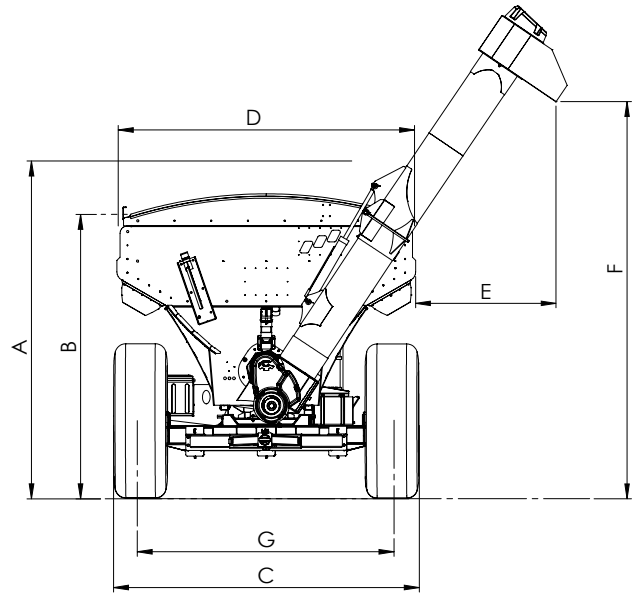

GESTIÓN
DE LA CALIDAD



MODELO	TA 35000	TA 38000	TA 45000
ALTURA MAXIMA (A)	3738	3738	3658
ALTURA DE CARGA (B)	3800	3385	3570
ANCHO S/NEUMÁTICOS (C)	S/NEUMAT	S/NEUMAT	S/NEUMAT
ANCHO DE CAJA (D)	3550	3726	3650
DISTANCIA DE CARGA AL NEUMAT (E)	1235	1403	1706
ALTURA DE DESCARGA (F)	4550	4733	4343
TROCHA (G)	2950	2950	2980
LONGITUD DE LA CAJA (H)	5900	6520	7500
ALTURA DEL ENGANCHE POS HORIZ (I)		630	
LONGITUD TOTAL (L)	8500	9145	10100



COMOFRA

Moviendo límites

Ruta Provincial N°6, Monte Buey (2589), Córdoba

Teléfono: (03467) 470138

Ventas: +54 (03467) 445775

administracionventas@comofrasrl.com.ar

WWW.COMOFRASRL.COM.AR

